

# Żuraw przenośny Żp 200/1800 oc

Żuraw słupowy obrotowy przenośny z napędem ręcznym przeznaczony jest głównie dla oczyszczalni ścieków lub przepompowni ścieków do transportu pionowego pomp, mieszadeł, krat, itp. w czasie ich montażu, remontów i wymiany.

Żuraw zbudowano w układzie „gaflowym” tzn. do pionowego słupa osadzonego w kielichu zamontowanym na stałe na podłożu w połowie wysokości przegubowo przytwierdzono ramie. Ramie jest odchylone od słupa pod kątem 60°. Koniec ramienia z jarzmem i szczyt słupa spina ciągną w postaci liny dwustronnie zaplecionej na kauszy. Lina z słupem i ramieniem połączona jest za pomocą szekli. Na ramieniu zamontowano przesuwne zblocze, które w niewielkim zakresie pozwala regulować wysięg żurawia.

Żuraw przystosowany jest do przenoszenia.

W każdym miejscu pracy żurawia powinien być zamontowany na stałe kielich.

Przeniesienie żurawia polega na demontażu ramienia z wciągarką, przestawieniu słupa do następnego kielicha oraz ponownym montażu ramienia.

Użytkownik nie ma obowiązku zgłaszania żurawia do ewidencji w Inspektoracie Dozoru Technicznego.

Żurawie posiadają oznakowanie **CE**.

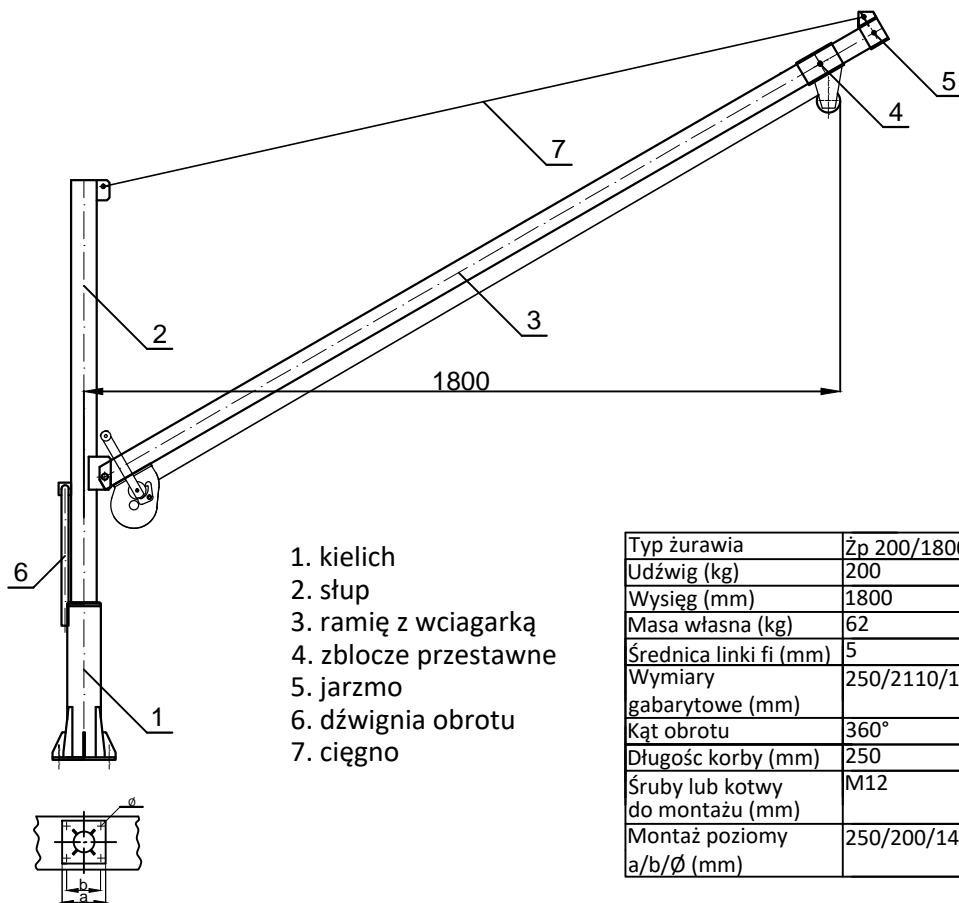

## PROMA - JACEK DANIEL

ul. Słoneczna 33 60-286 Poznań NIP 779-109-80-73 Regon 301039845  
Biuro: 60-161 Poznań ul. Jawornicka 8 tel. 601 56 81 61 tel. 61 868 98 68  
mail: [jacekdaniel@wp.pl](mailto:jacekdaniel@wp.pl) [www.promajacekdaniel.com](http://www.promajacekdaniel.com)